



STEVE 'N' SEAGULLS TEKNINEN RIDER 2019

PÄIVITETTY 11.11.2018

- PA:** Tehdasvalmisteinen ja hyvälaatuinen PA (esim. L'Acoustics, d&b, Nexo, Meyer, Martin, Coda Audio). 105 dBA/slow miksauspisteeseen ilman säröytymistä ja järjestelmän rajoittamista yleisöalue tasaisesti kattuen. Tarpeen vaatiessa käytettävä etufillejä ja viivelinjoja. Järjestelmän tulee olla esiintymistilaan sopivan kokoinen, valmiiksi pystytetty, testattu ja viritetty.
- FOH:** Tuodaan oma Allen & Heath dLive C1500 -mikseri ja Allen & Heath CDM32 MixRack, joita varten tarvitsemme **kaksi kappaletta (2 kpl) laadukkaita STP Cat5e/Cat6/Cat7 -kaapeleita EtherCon-liittimillä lavan ja FOH-pisteen välille. Kaapelin pituus maksimissaan 100 metriä, mielellään 75 metriä tai vähemmän.** Miksauspisteen tulee sijaita lavan etupuolella ja riittävällä etäisyydellä PA:sta, johon tarvitsemme vähintään 2 x 2 m kokoisen, yleisöltä eristetyn työskentelyalueen. Tarvitsemme työskentelytason mikserille ja kahdelle (2 kpl) kannettavalle tietokoneelle. Optimaaliset mitat tasolle ovat P 135 cm x L 75 cm x K 80 cm. Miksauspisteestä tulee olla myös suora näköyhteys esiintyjiin.
- MON:** Langattomat korvamonitorit miksataan aina etupäästä. Tuomme oman Sennheiser EW 300 IEM G3 -järjestelmän, joka toimii B-alueella välillä **626-668 MHz**. Tarvitsemme vapaita taa-juuksia 3 kpl. Rumpali käyttää langallista IEM-kuuntelua, jonka ulostuloliitännät sijaitsevat CDM32 MixRackissa. IEM suunta-antennia varten tarvitsemme lavalle yhden (1 kpl) pitkän puomiständin.
- Lava:** Lavan tulee olla vähintään 6 x 4 m. Rumpalille 3 x 2 m raiseri jos mahdollista.
- Valot:** Ei omaa valomiestä eikä valokalustoa.
- Sähkö:** Mikäli käytämme omaa PA:ta, tarvitsemme lavan läheisyyteen 1 x 16A-voimavirtaliitännän. Miksauspisteeseen tarvitsemme 1 x 16A/230V-sukopistorasian, joka on samassa maapotentiaalissa muun äänijärjestelmän kanssa. Backline-sähkön tarve selviää lavakartasta ja se tulee ottaa CE-hyväksytyistä, vikavirtasuojalla varustetuista keskuksista.
- Muuta:** Tuomme mukana omat mikrofonit ja DI-boksit. Järjestäjän puolesta tarvitsemme XLR-kaapelit, XLR-haut ja mikrofoniständit (2 x S/B ja 10 x T/B) sekä edellä mainitut STP Cat5e/Cat6/Cat7 -kaapelit (2 kpl) EtherCon-liittimillä lavan ja miksauspisteen välille. Miksauspisteeseen tarvitsemme 2 kpl puomillisia, pitkiä mikrofoniständejä.

Epäselvissä tilanteissa ota yhteyttä:

Antti Laitila Tekniikka +358 40 770 4270 antti@anttilaitila.com
Viljam Hänninen Bändi +358 41 430 6815 siviijoha@gmail.com

STEVE 'N' SEAGULLS KANAVALISTA 2019

PÄIVITETTY 11.11.2018

CH	INSTRUMENT	MICROPHONE	+48V	STAND	INSERT
01	BD	Sennheiser e902		S/B	GATE
02	SNARE TOP	Beyerdynamic M 201 TG		Clip	COMP
03	SNARE BOTTOM	Sennheiser e604		Clip	
04	CONCERT TOM 8"	Heil Sound PR28 (inside)		Clip	GATE
05	CONCERT TOM 12"	Heil Sound PR28 (inside)		Clip	GATE
06	CONCERT TOM 16"	Sennheiser e902 (inside)		Clamp	GATE
07	OH STAGE RIGHT	AKG C214	X	T/B	
08	OH STAGE LEFT	AKG C214	X	T/B	
09	HH	RØDE NT5	X	S/B	
10	BASS	XLR (from pedalboard)			COMP
11	ACOUSTIC GUITAR 1	BSS AR-133 DI	X		COMP
12	ACOUSTIC GUITAR 2	XLR (from pedalboard)			COMP
13	MANDOLIN 1	BSS AR-133 DI	X		COMP
14	MANDOLIN 2	BSS AR-133 DI	X		COMP
15	BANJO 1	XLR (from pedalboard)			COMP
16	BANJO 2	XLR (from pedalboard)			
17	ACCORDION	XLR (from accordion)	X		
18	KANTELE	BSS AR-133 DI	X	T/B	
19	KEYBOARD L	Radial ProD2 Stereo DI			
20	KEYBOARD R	Radial ProD2 Stereo DI			
21	DR VOC PUIKKONEN	Sennheiser e835		T/B	COMP
22	LEAD VOC REMMEL	Sennheiser e935		T/B	COMP
23	BASS VOC PUKKI	Sennheiser e935		T/B	COMP
24	BANJO VOC HERMAN	Sennheiser e935		T/B	COMP

Tuomme omat mikrofonit ja DI-boksit. Tarvitsemme **XLR-kaapelit, XLR-haut ja mikrofoniständit (2 x S/B ja 10 x T/B) sekä valmiiksi vedetyt STP Cat5e/Cat6/Cat7 -kaapelit (2 kpl) EtherCon-liittimillä lavan ja miksauspisteen välille.**

Epäselvissä tilanteissa ota yhteyttä:

Antti Laitila

Tekniikka

+358 40 770 4270

antti@anttilaitila.com

Viljam Hänninen

Bändi

+358 41 430 6815

sivijoha@gmail.com

Sivu 2 / 3

STEVE 'N' SEAGULLS LAVAKARTTA 2019

PÄIVITETTY 11.11.2018

TAUSTAKANGAS ISO 14 x 9 m tai PIENI 5 x 3 m

STAGE RIGHT

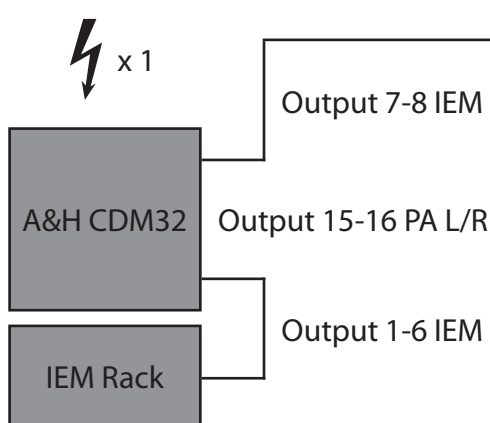

CDM32 ja IEM-räkki voidaan sijoittaa kummalle puolel lavaa tahansa.

STAGE LEFT

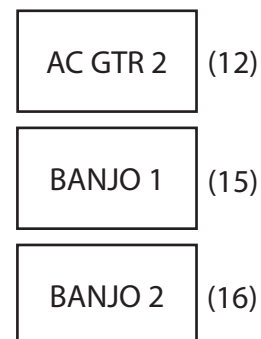
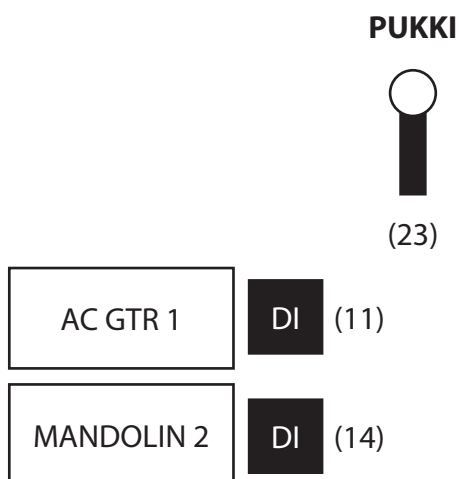
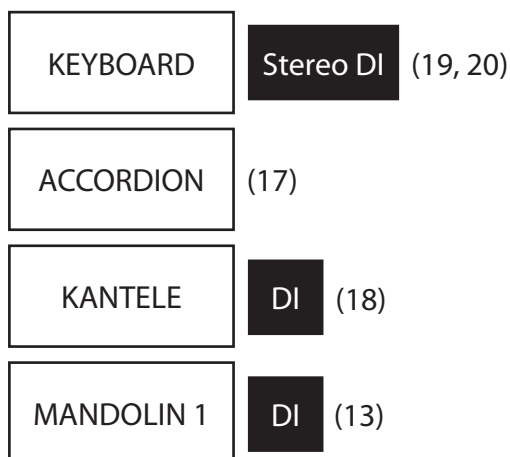
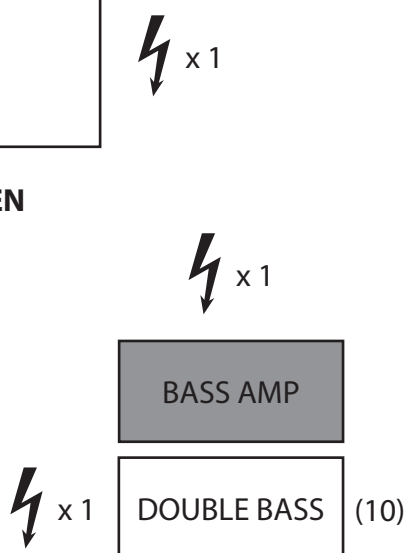

HILTUNEN



= Solistimikrofoni

REMMEL



(22)

HERMAN



(24)

= 16A/230V-sukopistorasia

Epäselvissä tilanteissa ota yhteyttä:

Antti Laitila

Tekniikka

+358 40 770 4270

antti@anttilaitila.com

Viljam Hänninen

Bändi

+358 41 430 6815

sivijoha@gmail.com

Sivu 3 / 3