

Äänen tekniikka

Tuomme mukanaamme saliäänipöydän, Allen&Heath SQ5, sekä mikrofonit ja muut äänipyydykset, muutoin nojaamme talon tarvikkeisiin.

Tarpeen on:

- tilaan sopiva PA; äänenvoimakkuus on varsin maltillinen,
- 1 kpl suora mikkijalusta,
- 2 kpl puomillinen mikkijalusta,
- 2 kpl matala mikkijalusta,
- 4 kpl lattiakulmamonitori,
- tarvittavat mikki-, sähkö- yms. kaapelit,
- 10 mikkilinjaa, 3 monitori- ja 2 PA-paluuta; kytkeytyminen analogisesti suoraan saliäänipöytään tai sama digitaalisesti yhteensopivan A&H- tahi Yamaha Rio-lavarasian kautta toimitettuna tahi muutoin Dante-verkossa jaeltuna,
- saliäänipöydän ja oheisläppärim alustaksi joku sopiva pöytä tms. edustavalle paikalle yleisön sekaan sijoitettuna,
- esiintymispaikan tekniikan tunteva henkilö paikalla avustamassa orkesterin saapumisesta esityksen loppuun saakka.

Tiedustelut äänitekniikkaan liittyen:

Mikko Joenpolvi, 0505344611, mikkojii@iki.fi

Muut toiveet

- esiintymisvalaistusta sillä keinoin, että artistit erottuvat taustasta

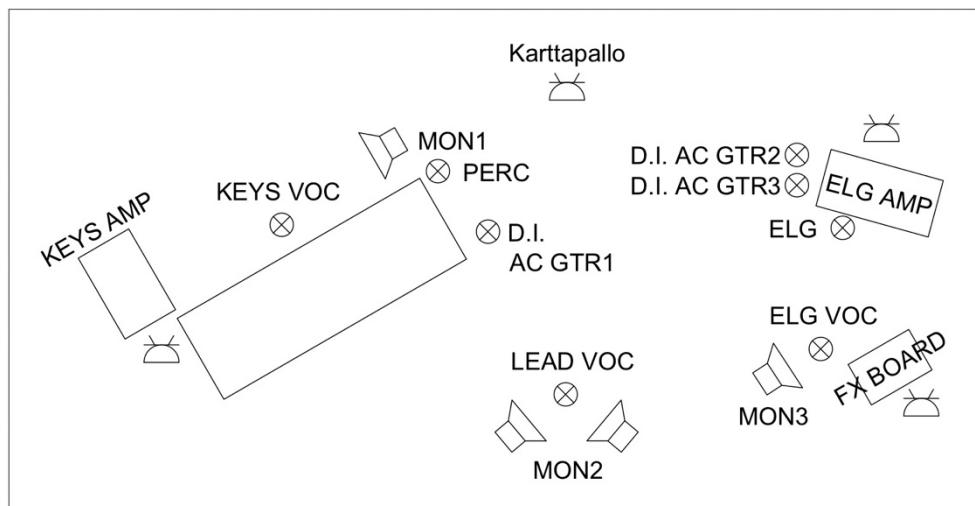

Kaapeli nro

1. Keys L
2. Keys R
3. Keys voc
4. Ac gtr 1
5. Lead voc
6. Elg
7. Ac gtr 2
8. Ac gtr 3
9. Elg voc
10. Perc